

BOCCI

73 SERIES

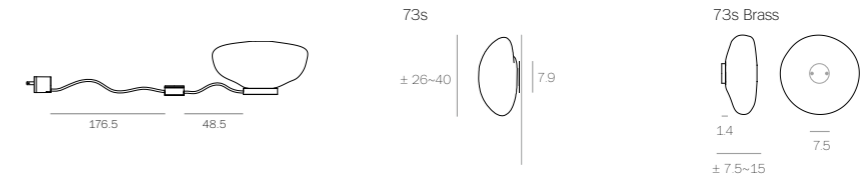

キセノン球/キセノン用トランス 付属
 キセノン球 12V-10W (G4) (1灯あたり) ¥1,800
 シェードカラー追加料金 (1灯あたり) ¥34,000 加算
 グレー1/グレー2/グレー3
 ケーブル追加料金
 3m毎に (1灯あたり) ¥8,000 加算

73t
 Table Light
 ¥123,000
 LED球/LED用トランス 付属
 (キセノン球不可)
 シェード 約 Ø:26~40 H:7.5~15cm
 ベース Ø:7.5cm プラス
 重量 約 2.7kg
 調光・フレキシブルケーブル付 (壁付け可)

73s
 Wall Light
 ¥153,000
 シェード 約 Ø:26~40 H:7.5~15cm
 プレート Ø:7.9cm ホワイト色塗装
 重量 約 2.7kg

73s Brass
 Wall Light
 ¥169,000
 シェード 約 Ø:26~40 H:7.5~15cm
 ベース Ø:7.5cm プラス
 重量 約 2.7kg

製品について

- 製品の価格、仕様は 2022 年 9 月現在のものです。
- 表示価格は税別の価格です。
- 出荷時の税率が適用されます。
- 表示価格には配送費は含まれておりません。
- シェードはひとつひとつ手作業で、個体差が生まれるよう製作しております。
 BOCCIの手法ならではの特徴をご理解いただきお求めください。
 個体差を理由とする交換はお受けすることができません。
 個体差の事例については、当社ホームページにて写真付きでご案内しております。
- 仕様図、取扱説明書を、事前によくご確認ください。minimini フランジ、ボルト吊り製品など、施工上注意が必要な器具がございます。詳細はお問い合わせください。
- キセノン仕様と LED 仕様は互換性がありません。製品ご購入後の電球の仕様変更は、トランスの追加購入と施工が必要となります。ご注文の際、ご留意ください。
- 電球交換の際は、製品ご購入時に選択した電球と同仕様のものをご使用ください。
- 製品の納期は、都度お問い合わせください。
- 近日発売予定の商品については、予告なく発売時期が遅れる場合がございます。
- 製品改良のため、予告なく仕様や価格を変更する場合がございます。あらかじめご了承ください。

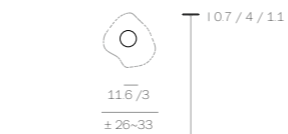

73.1
 a / b / minimini
 ¥153,000
 全長 max.290cm
 シェード 約 Ø:26~40 H:7.5~15cm
 フランジ a. Ø:11.6 H:0.7cm
 b. Ø:11.6 H:4cm
 minimini. Ø:3 H:1.1cm
 すべてニッケル色仕上
 重量 約 2.7kg

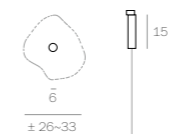

73.1d
 Duktorell仕様
 ¥163,000
 全長 max.290cm
 シェード 約 Ø:26~40 H:7.5~15cm
 フランジ Ø:6 H:15cm ニッケル色仕上
 重量 約 3kg

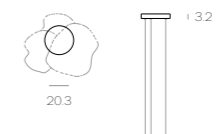

73.3
 Random
 ¥459,000
 全長 max.290cm
 シェード 約 Ø:26~40 H:7.5~15cm ×3
 フランジ Ø:20.3 H:3.2cm ニッケル色仕上
 重量 約 8kg

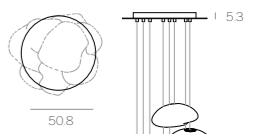

73.8
 Round
 ¥1,435,000
 全長 max.300cm (現場調整不可)
 シェード 約 Ø:26~40 H:7.5~15cm ×8
 フランジ Ø:50.8 H:5.3cm ホワイト色塗装
 重量 約 33kg

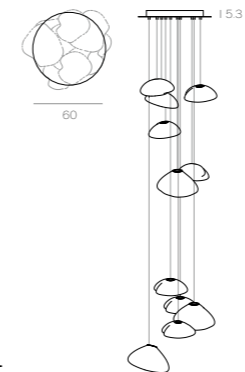

73.11
 Round
 ¥1,973,000
 全長 max.300cm (現場調整不可)
 シェード 約 Ø:26~40 H:7.5~15cm ×11
 フランジ Ø:60 H:5.3cm ホワイト色塗装
 重量 約 43kg

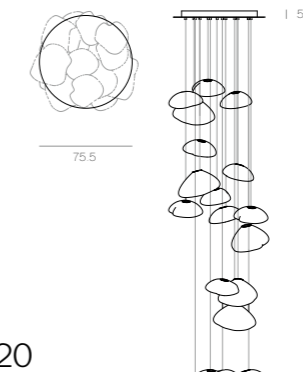

73.20
 Round
 ¥3,587,000
 全長 max.300cm (現場調整不可)
 シェード 約 Ø:26~40 H:7.5~15cm ×20
 フランジ Ø:75.5 H:5.3cm ホワイト色塗装
 重量 約 69kg

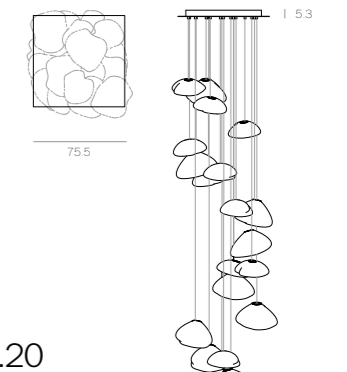

73.20
 Square
 ¥3,587,000
 全長 max.300cm (現場調整不可)
 シェード 約 Ø:26~40 H:7.5~15cm ×20
 フランジ W:75.5 D:75.5 H:5.3cm ホワイト色塗装
 重量 約 75kg

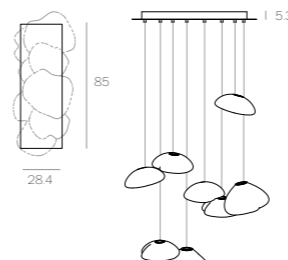

73.8
 Rectangle
 ¥1,435,000
 全長 max.300cm (現場調整不可)
 シェード 約 Ø:26~40 H:7.5~15cm ×8
 フランジ W:85 D:28.4 H:5.3cm ホワイト色塗装
 重量 約 32kg

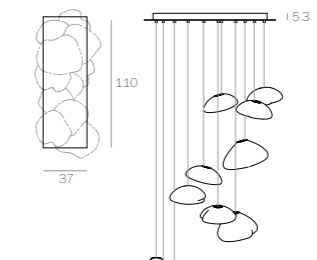

73.11
 Rectangle
 ¥1,973,000
 全長 max.300cm (現場調整不可)
 シェード 約 Ø:26~40 H:7.5~15cm ×11
 フランジ W:100 D:37 H:5.3cm ホワイト色塗装
 重量 約 40kg

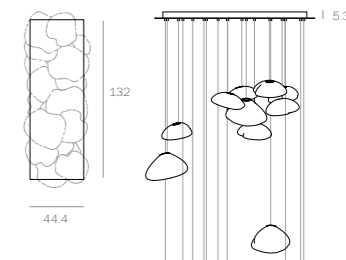

73.20
 Rectangle
 ¥3,587,000
 全長 max.300cm (現場調整不可)
 シェード 約 Ø:26~40 H:7.5~15cm ×20
 フランジ W:132 D:44.4 H:5.3cm ホワイト色塗装
 重量 約 68kg

73 Semi-Rigid SERIES

キセノン球／キセノン用トランス付属

キセノン球 12V-10W(G4) (1灯あたり)¥1,800

シェードカラー追加料金(1灯あたり)¥34,000 加算
グレー1/グレー2/グレー3

ケーブルカラー:ブラック/ニッケル 選択
ケーブル追加料金 3m毎に(1灯あたり)¥8,000 加算

スワッグフック(ホワイト)&ワイヤー付属

スワッグフック用ワイヤー追加料金
3m毎に(1灯あたり)¥6,000 加算

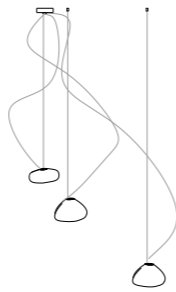

73.1 Semi-Rigid
a / b / minimini
¥182,000

全長 max.290cm
シェード 約 Ø:26~40 H:7.5~15cm
フランジ a. Ø:11.6 H:0.7cm
b. Ø:11.6 H:4cm
minimini. Ø:3 H:1.1cm
すべてニッケル色仕上
重量 約 2.7kg

73.3 Semi-Rigid
Cluster
¥545,000

全長 max.290cm
シェード 約 Ø:26~40 H:7.5~15cm ×3
フランジ Ø:15.2 H:3.2cm ニッケル色仕上
重量 約 8kg

73 Armature SERIES

LED球/LED用トランス 付属

LED球 12V-1.5W(G4) (1灯あたり)¥2,500

シェードカラー追加料金(1灯あたり)¥34,000 加算
グレー1/グレー2/グレー3

Armature パーツカラー:マットブラック

Extender 15cm/25cm/50cm/120cm いずれか選択

Extender 追加料金

15cm ¥21,000/25cm ¥21,000/50cm ¥31,000

120cm ¥51,000/75cm(2シェード付) ¥537,000

スワッグフック用ワイヤー追加料金 3m毎に(1灯あたり)¥6,000 加算

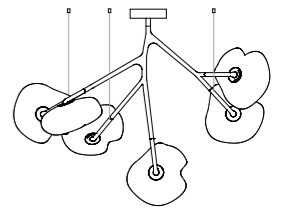
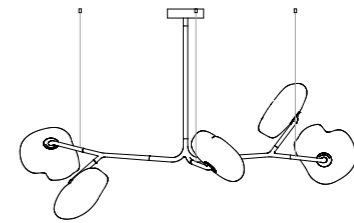

73.5
Armature 1
¥1,900,000

全長 約 W:150 D:58.5cm
約 H:93.5(ext50)/58.5(ext15)
68.5(ext25)/163.5(ext120)cm
シェード 約 Ø:26~40 H:7.5~15cm ×5
フランジ Ø:16 H:4cm マットブラック
重量 約 15.5kg
付属 スワッグフック&ワイヤー×2

73.6
Armature 1
¥2,213,000

全長 約 W:113.5 D:67.5cm
約 H:87.5cm
シェード 約 Ø:26~40 H:7.5~15cm ×6
フランジ Ø:16 H:4cm マットブラック
重量 約 18.1kg
付属 スワッグフック&ワイヤー×3

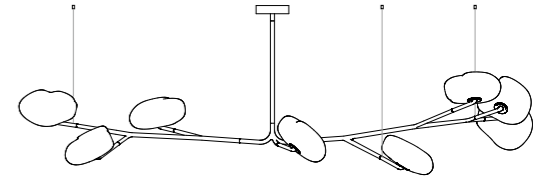
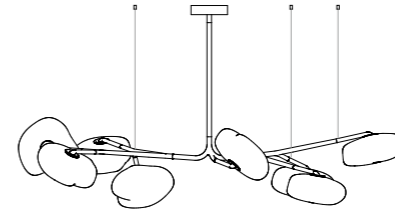
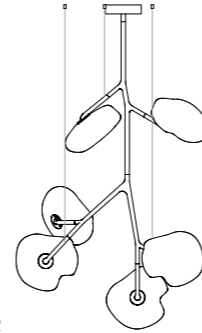
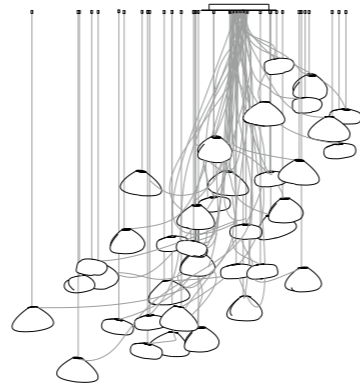
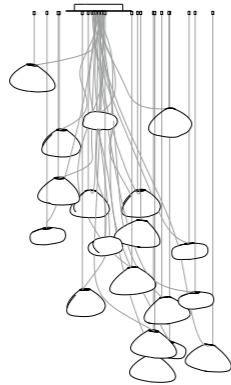
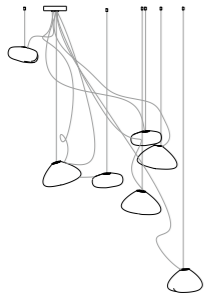

73.6
Armature 2
¥2,213,000

全長 約 W:86.5 D:62cm
約 H:145.5(ext75)cm
シェード 約 Ø:26~40 H:7.5~15cm ×6
フランジ Ø:16 H:4cm マットブラック
重量 約 18kg
付属 スワッグフック&ワイヤー×3

73.8
Armature 1
¥2,505,000

全長 約 W:170 D:105cm
約 H:89(ext50)/54(ext15)
64(ext25)/159(ext120)cm
シェード 約 Ø:26~40 H:7.5~15cm ×8
フランジ Ø:16 H:4cm マットブラック
重量 約 24.1kg
付属 スワッグフック&ワイヤー×2

73.8
Armature 2
¥2,505,000

全長 約 W:251.5 D:96cm
約 H:83(ext50)/48(ext15)
58(ext25)/153(ext120)cm
シェード 約 Ø:26~40 H:7.5~15cm ×8
フランジ Ø:16 H:4cm マットブラック
重量 約 25.7kg
付属 スワッグフック&ワイヤー×2

73.7 Semi-Rigid
Cluster
¥1,270,000

全長 max.290cm
シェード 約 Ø:26~40 H:7.5~15cm ×7
フランジ Ø:20.3 H:3.2cm ニッケル色仕上げ
重量 約 21kg

73.19 Semi-Rigid
Cluster
¥3,947,000

全長 max.300cm(現場調整不可)
シェード 約 Ø:26~40 H:7.5~15cm ×19
フランジ Ø:50.1 H:5.3cm ホワイト塗装
重量 約 60.8kg

73.37 Semi-Rigid
Cluster
¥7,686,000

全長 max.300cm(現場調整不可)
シェード 約 Ø:26~40 H:7.5~15cm ×37
フランジ Ø:60 H:5.3cm ホワイト塗装
重量 約 112kg

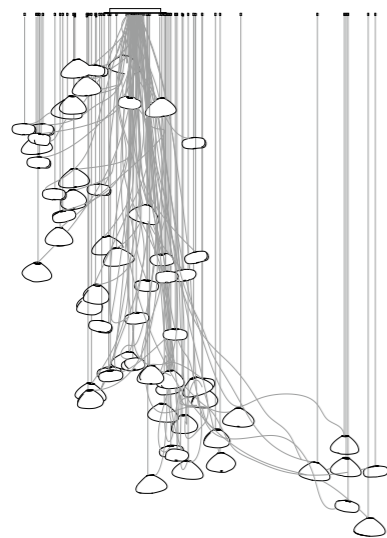

73.61 Semi-Rigid
Cluster
¥10,645,000

全長 max.300cm(現場調整不可)
シェード 約 Ø:26~40 H:7.5~15cm ×61
フランジ Ø:70.7 H:5.3cm ホワイト塗装
重量 約 182kg

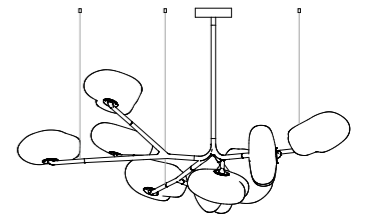
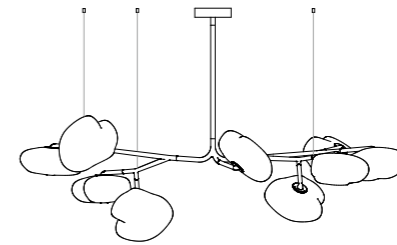
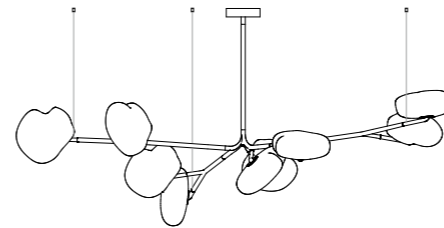

73.9
Armature 1
¥2,818,000

全長 約 W:208 D:182cm
約 H:104(ext50)/69(ext15)
79(ext25)/174(ext120)cm
シェード 約 Ø:26~40 H:7.5~15cm ×9
フランジ Ø:16 H:4cm マットブラック
重量 約 28.3kg
付属 スワッグフック&ワイヤー×3

73.9
Armature 2
¥2,818,000

全長 約 W:171 D:111.5cm
約 H:102.5(ext50)/67.5(ext15)
77.5(ext25)/172.5(ext120)cm
シェード 約 Ø:26~40 H:7.5~15cm ×9
フランジ Ø:16 H:4cm マットブラック
重量 約 26.6kg
付属 スワッグフック&ワイヤー×3

73.9
Armature 3
¥2,818,000

全長 約 W:147 D:127.5cm
約 H:91(ext50)/56(ext15)
66(ext25)/161(ext120)cm
シェード 約 Ø:26~40 H:7.5~15cm ×9
フランジ Ø:16 H:4cm マットブラック
重量 約 26.4kg
付属 スワッグフック&ワイヤー×3

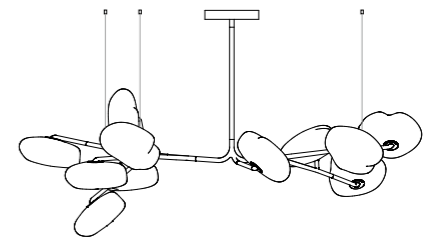
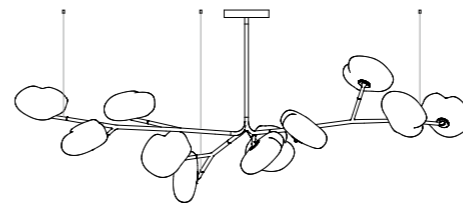

73.11
Armature 1
¥3,444,000

全長 約 W:246 D:187.5cm
約 H:103(ext50)/68(ext15)/78(ext25)/173(ext120)cm
シェード 約 Ø:26~40 H:7.5~15cm ×11
フランジ Ø:24 H:4cm マットブラック
重量 約 35.5kg
付属 スワッグフック&ワイヤー×3

73.11
Armature 2
¥3,444,000

全長 約 W:180.5 D:116.5cm
約 H:105(ext50)/70(ext15)/80(ext25)/175(ext120)cm
シェード 約 Ø:26~40 H:7.5~15cm ×11
フランジ Ø:24 H:4cm マットブラック
重量 約 33.6kg
付属 スワッグフック&ワイヤー×3

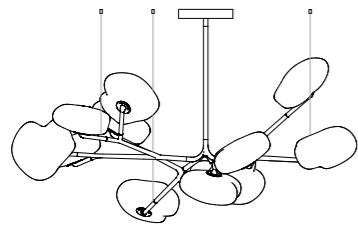

73.12

Armature 1

¥3,758,000

約 W:153 D:139.5cm
全長 約 H:94 (ext50) / 59 (ext15) / 69 (ext25) / 164 (ext120) cm
シェード 約 Ø:26~40 H:7.5~15cm ×12
フランジ Ø:24 H:4cm マットブラック
重量 約 36.3kg
付属 スワッグフック&ワイヤー×3

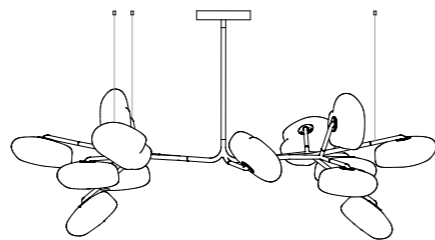

73.13

Armature 1

¥4,071,000

約 W:190 D:127.5cm
全長 約 H:102 (ext50) / 67 (ext15) / 77 (ext25) / 172 (ext120) cm
シェード 約 Ø:26~40 H:7.5~15cm ×13
フランジ Ø:24 H:4cm マットブラック
重量 約 39.5kg
付属 スワッグフック&ワイヤー×3

73

Trees
SERIES

LED球/LED用トランス 付属

LED球 12V-1.5W(G4) (1灯あたり) ¥2,500

シェードカラー追加料金 (1灯あたり) ¥34,000 加算
グレー1/グレー2/グレー3

Armature パーツカラー:スチール

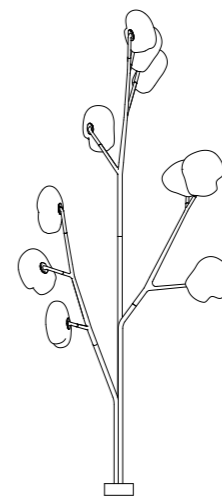

73.10

Olive Trunk

¥3,314,000

全長 約 W:108.5 D:134.6 H:287.5cm
シェード 約 Ø:26~40 H:7.5~15cm ×10
ベース Ø:17cm
重量 約 55kg

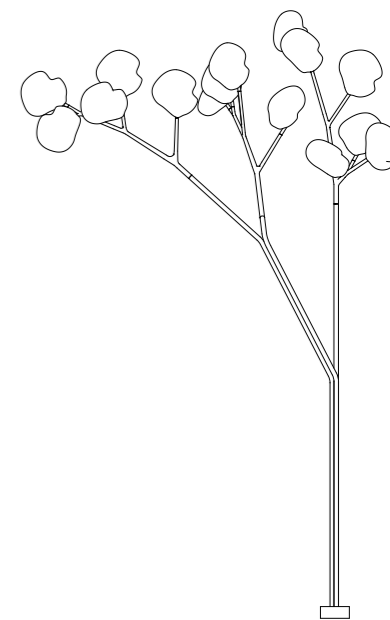

73.15

Cypress Trunk

¥4,970,000

全長 約 W:225 D:172 H:357cm
シェード 約 Ø:26~40 H:7.5~15cm ×15
ベース Ø:17cm
重量 約 93kg

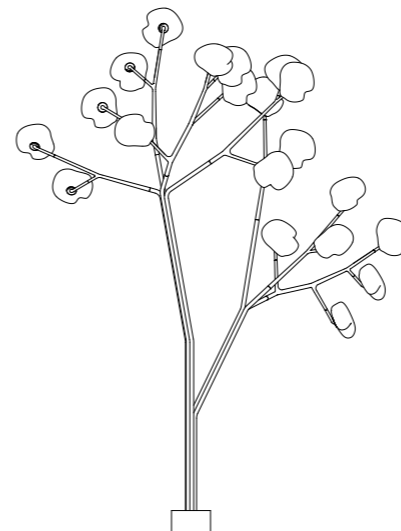

73.20

Hawthorne Trunk

¥6,627,000

全長 約 W:273 D:222.5 H:363cm
シェード 約 Ø:26~40 H:7.5~15cm ×20
ベース Ø:27cm
重量 約 151kg

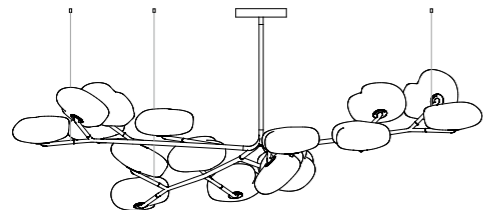

73.17

Armature 1

¥5,323,000

約 W:223 D:179.5cm
全長 約 H:96 (ext50) / 61 (ext15) / 71 (ext25) / 166 (ext120) cm
シェード 約 Ø:26~40 H:7.5~15cm ×17
フランジ Ø:24 H:4cm マットブラック
重量 約 50.6kg
付属 スワッグフック&ワイヤー×3

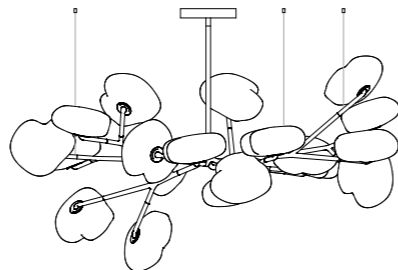

73.19

Armature 1

¥5,949,000

約 W:170 D:144cm
全長 約 H:114 (ext50) / 79 (ext15) / 89 (ext25) / 184 (ext120) cm
シェード 約 Ø:26~40 H:7.5~15cm ×19
フランジ Ø:24 H:4cm マットブラック
重量 約 55.8kg
付属 スワッグフック&ワイヤー×5

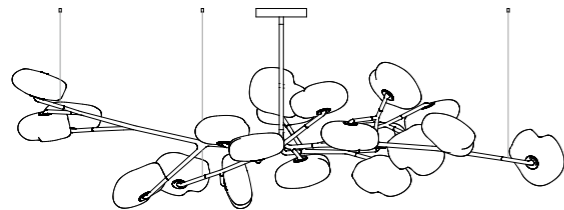

73.20

Armature 1

¥6,262,000

約 W:265 D:184cm
全長 約 H:94.5 (ext50) / 59.5 (ext15) / 69.5 (ext25) / 164.5 (ext120) cm
シェード 約 Ø:26~40 H:7.5~15cm ×20
フランジ Ø:24 H:4cm マットブラック
重量 約 60.6kg
付属 スワッグフック&ワイヤー×5

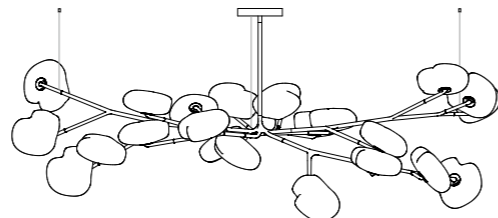

73.23

Armature 1

¥7,202,000

約 W:259 D:229cm
全長 約 H:114.5 (ext50) / 79.5 (ext15) / 89.5 (ext25) / 184.5 (ext120) cm
シェード 約 Ø:26~40 H:7.5~15cm ×23
フランジ Ø:24 H:4cm マットブラック
重量 約 70.9kg
付属 スワッグフック&ワイヤー×5

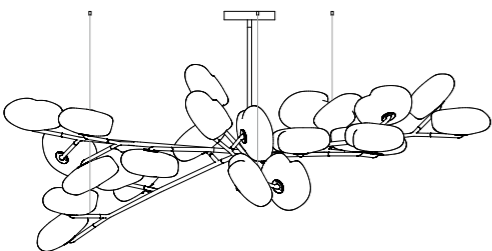

73.26

Armature 1

¥8,141,000

約 W:231 D:223.5cm
全長 約 H:114 (ext50) / 79 (ext15) / 89 (ext25) / 184 (ext120) cm
シェード 約 Ø:26~40 H:7.5~15cm ×26
フランジ Ø:24 H:4cm マットブラック
重量 約 76.3kg
付属 スワッグフック&ワイヤー×5

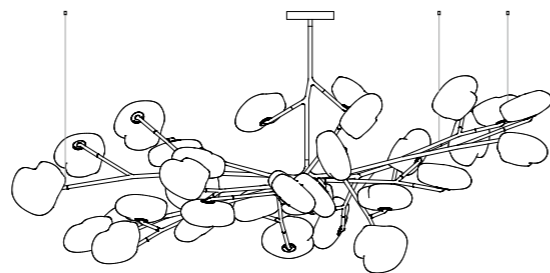

73.33

Armature 1

¥9,254,000

約 W:270 D:260cm
全長 約 H:155.8 (ext75) cm
シェード 約 Ø:26~40 H:7.5~15cm ×33
フランジ Ø:24 H:4cm マットブラック
重量 約 100.8kg
付属 スワッグフック&ワイヤー×5

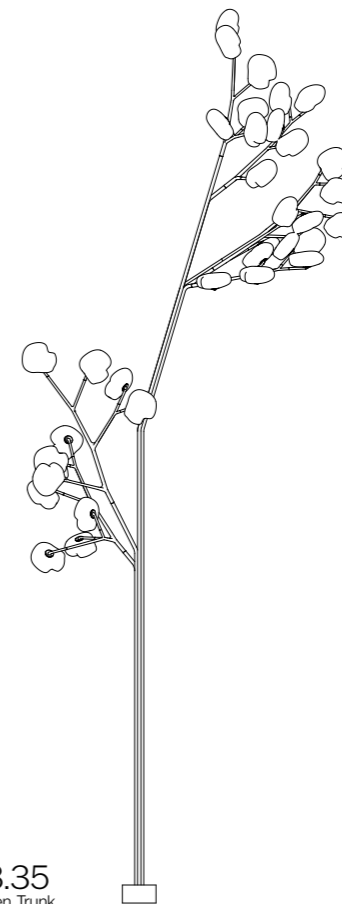

73.35

Aspen Trunk

¥11,597,000

全長 約 W:271.5 D:139.5 H:718cm
シェード 約 Ø:26~40 H:7.5~15cm ×35
ベース Ø:27cm
重量 約 284kg

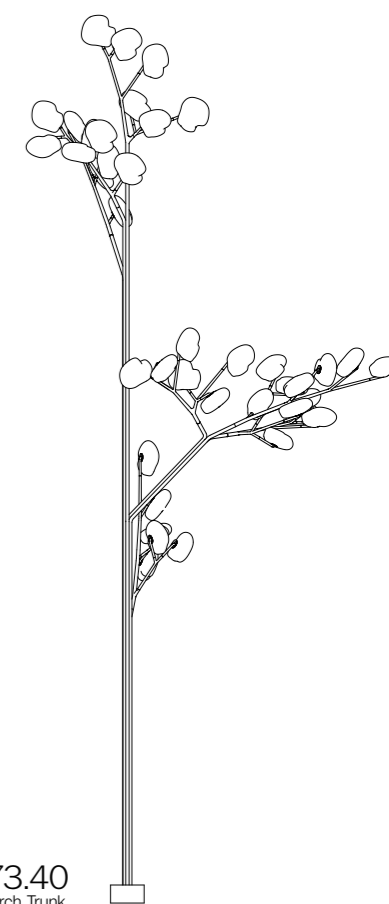

73.40

Birch Trunk

¥13,254,000

全長 約 W:306 D:217.5 H:714cm
シェード 約 Ø:26~40 H:7.5~15cm ×40
ベース Ø:27cm
重量 約 297kg

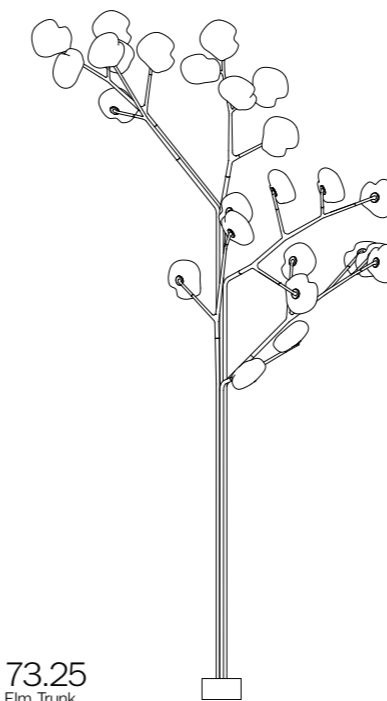

73.25

Elm Trunk

¥8,284,000

全長 約 W:254.5 D:125 H:476.5cm
シェード 約 Ø:26~40 H:7.5~15cm ×25
ベース Ø:27cm
重量 約 192kg

73 Stem SERIES

LED球/LED用トランス 付属

LED球 12V-1.5W (G4) (1灯あたり) ¥2,500

シェードカラー追加料金 (1灯あたり) ¥34,000 加算
グレー1/グレー2/グレー3

Stem パーツカラー: マットブラック/プラス

Extender 追加料金

Ceiling Mounted Columnで使用可能
15.3cm ¥26,000/30.5cm ¥35,000

Ceiling Mountedで使用可能
91.4cm ¥62,000/152.4cm ¥83,000

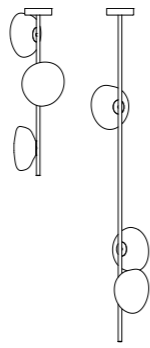

73.3 Stem
Ceiling Mounted 90 / 180

¥812,000

全長 95/186cm (現場調整不可)
シェード 約 Ø:26~40 H:7.5~15cm ×3
フランジ Ø:14.2 H:3.5cm
ブラック/プラス/ホワイト
重量 約 9.5/10.4kg

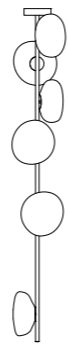

73.6 Stem
Ceiling Mounted

¥1,624,000

全長 186cm (現場調整不可)
シェード 約 Ø:26~40 H:7.5~15cm ×6
フランジ Ø:14.2 H:3.5cm
ブラック/プラス/ホワイト
重量 約 18.6kg

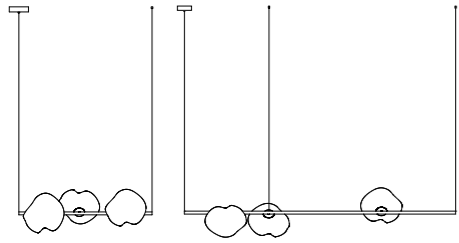

73.3 Stem
Suspended-Horizontal 90 / 180

¥812,000

全長 W:92/183 max.300cm
シェード 約 Ø:26~40 H:7.5~15cm ×3
フランジ Ø:11.6 H:4cm ブラック/ホワイト
重量 約 9.5/10.4kg

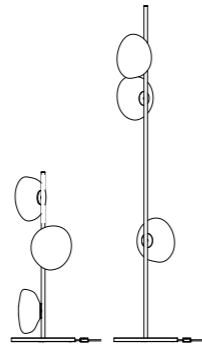

73.3 Stem
Floor 90 / 180

¥812,000

全長 H:93/185cm
ベース Ø:35cm
シェード 約 Ø:26~40 H:7.5~15cm ×3
重量 約 14.6/15.4kg
調光付・フレキシブルケーブル付 (壁付け可)

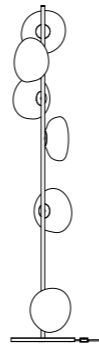

73.6 Stem
Floor 180

¥1,624,000

全長 H:185cm
ベース Ø:35cm
シェード 約 Ø:26~40 H:7.5~15cm ×6
重量 約 23.6kg
調光・フレキシブルケーブル付 (壁付け可)

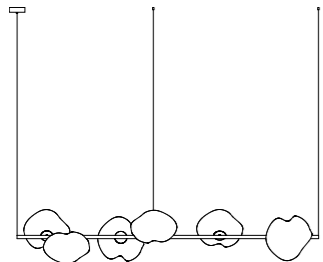

73.6 Stem
Suspended-Horizontal

¥1,624,000

全長 W:183 max.300cm
シェード 約 Ø:26~40 H:7.5~15cm ×6
フランジ Ø:11.6 H:4cm ブラック/ホワイト
重量 約 18.6kg

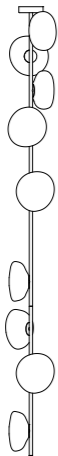

73.9 Stem
Ceiling Mounted

¥2,435,000

全長 277.4cm (現場調整不可)
シェード 約 Ø:26~40 H:7.5~15cm ×9
フランジ Ø:14.2 H:3.5cm
ブラック/プラス/ホワイト
重量 約 27.7kg

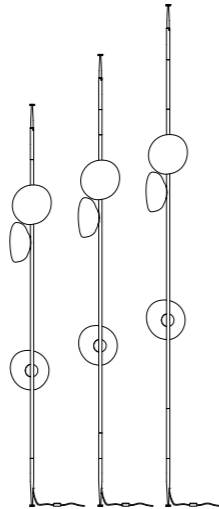

73.3 Stem
Column 240 / 270 / 300

¥812,000

全長 H:240/270/300cm
シェード 約 Ø:26~40 H:7.5~15cm ×3
重量 約 11/11.4/11.8kg
調光・フレキシブルケーブル付

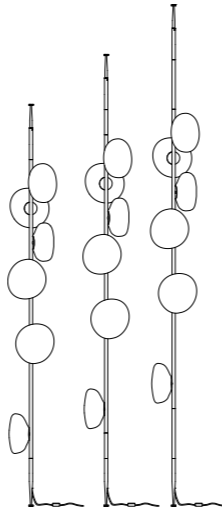

73.6 Stem
Column 240 / 270 / 300

¥1,624,000

全長 H:240/270/300cm
シェード 約 Ø:26~40 H:7.5~15cm ×6
重量 約 19.2/19.6/20kg
調光・フレキシブルケーブル付



studio-noi.com

**BOCCI 日本総代理店
スタジオノイ株式会社**

107-0062 東京都港区南青山 2-18-2 竹中ツインビル B wing 2F
Tel. 03-5843-0260 Fax.03-5843-0270 noi@studio-noi.com