

- ご使用前に必ずこの取扱説明書をお読みください。
- 照明器具の取付け及び修理は、必ず電気工事店等の専門家に依頼ください。

⚠ 重要

リフレクターと滑車ボックスは磨き上げた超高純度のアルミニウムで作られており、圧力や衝撃に極めて弱いため、取り扱いには充分注意してください。

⚠ 注意

取付けは、必ず主電源を切って行ってください。

24 Karat Blau M

▶テクニカルデータ

入力電圧：100V

使用電球：クリア白熱球 60W E26

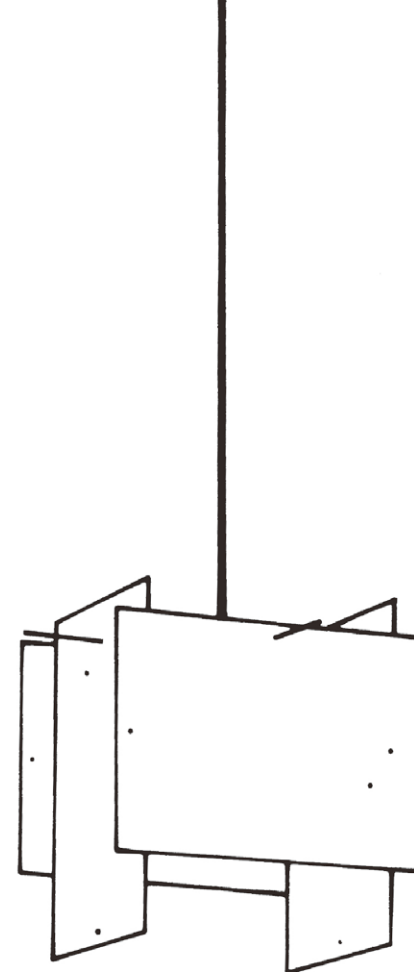

インゴマウラー 日本総代理店

StudioNOI
スタジオノイ株式会社

東京都港区南青山2-18-2
竹中ツインビルBwing 2F 〒107-0062
tel.03-5843-0260 fax.03-5843-0270
www.studio-noi.com

▶取付け方法

A:直付けの場合

付属のフックを(1)天井に取付けます。図①のとおり、留め具(2)の穴にケーブルを通し、空いた穴をフックに掛けます。一次側と器具側を結線し、フランジ(3)を上げます。

B:引掛けシーリングの場合

天井についた引掛けシーリング部に器具を取付けます。

▶電球の取付け

付属のリフレクター(4)を電球にかぶせたままソケットにねじ込みます。

▶シェードの設置

シェードのパネルにはそれぞれ4つの穴があります。通す穴によって、図②のとおり、さまざまな組み合わせがお好みで楽しめます。バランスを取り組み合わせてください。

▶シェードの落下防止

シェードが落ちないように、付属のリングを各シェードの外側に取付けてください。(図③)

▶電球の交換

⚠ 注意

完全に冷めた状態で電球交換をしてください。

▶クリーニング

乾いた布でお手入れをしてください。クリーナーなどは使用しないでください。

①

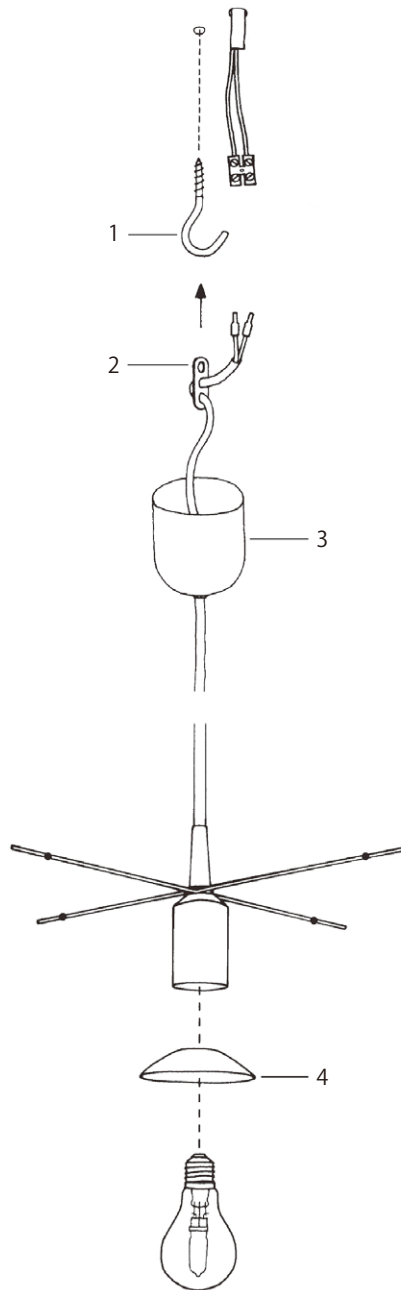

②

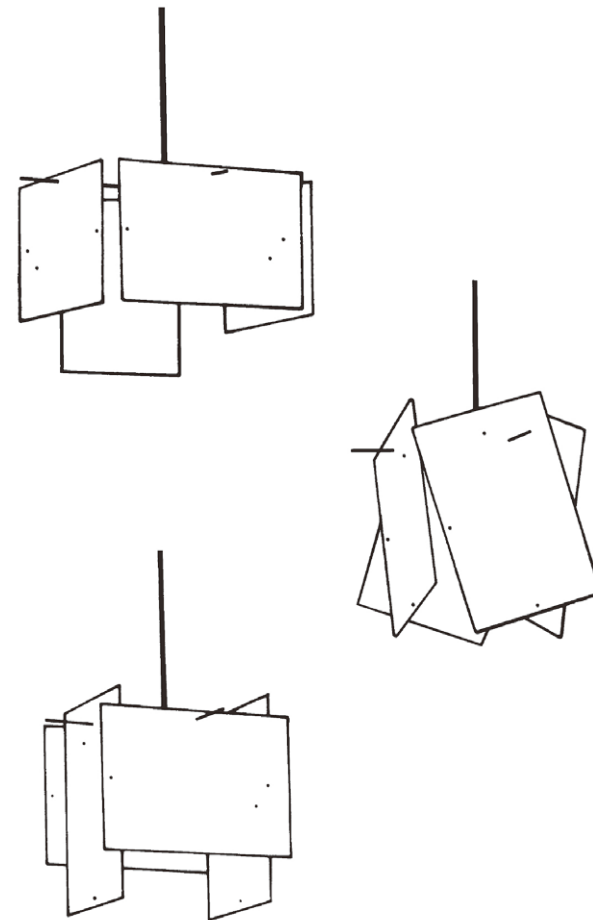

③

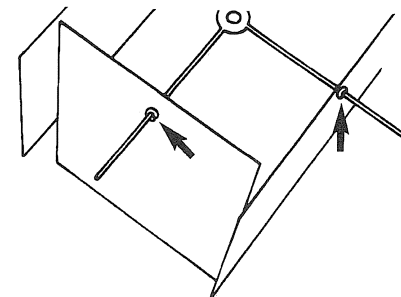

24 Karat Blau M (延長セット)

これは24 Karat Blau の延長セットです。1つのMを加えることによりシェードの幅分ほどが延長することができます。

幾つか使用することにより多くのバリエーションが可能です。

延長セットの付け方

まず、本体を取付け方法に従って天井に取付けます。

その後、延長のMの取付け位置を決め、付属のフックを天井に取付けます。2つの取付けの間隔はおおよそ21cmが適当です(芯々)。

延長のMも図③のように留め具(5)の穴にケーブルを通し、空いた穴を天井に取付けたフックに掛けます。付属の短い赤い延長ケーブル(10)をターミナルに接続します。その際、接続には付属の5口のターミナル(11)を使用し1次側と本体、延長セットとの接続を間違いなく行ってください。

付属のコネクター(12)を本体と延長Mの棒に図④のように平行になるように差し込みしっかりとネジを締めます。

本体と延長Mの高さがずれている場合は、留め具(5)でコードの長さを調整し同じ高さにしてください。その後、本体と延長Mのフランジ(3)(6)を天井に押し上げますが、その際、フランジのスリットに延長ケーブルが納まるようにしてぴったりと天井にフランジがつくようにしてください。

その後「シェードの設置」にしたがってシェードを取付けてください。

図⑤は延長Mを2台使用し、電球が3個使用できるようにした例ですが、図⑥のように5個、8個、など色々のバリエーションがお楽しみになります。

⚠ 重要

本体と延長セットは同じ高さでなければ安定した取付けが出来ません。ペンダントのコードは必ず同じ高さにセットしてください。

